

Детский стул (модель ВНС105) соответствует требованиям ТР ТС 025/2012 "О безопасности мебельной продукции", утвержден решением Совета Европейской экономической комиссии № 32 от 15.06.2012.



ХИТ-БОНУСЫ: ПРОГРАММА ЛОЯЛЬНОСТИ

HIT-BONUS.RU

ОФИЦИАЛЬНЫЙ САЙТ

BABYNIT.RU

АДРЕС ЭЛЕКТРОННОЙ ПОЧТЫ СЕРВИСНОЙ СЛУЖБЫ

SERVICE@BABYNIT.RU

ТЕЛЕФОН СПРАВОЧНОЙ СЛУЖБЫ

8 800 234 45 11

Импортер: ООО "ИНТРАНСЛОГИСТИК",
Россия, г. Новосибирск, ул. Шевченко, д. 15/1

Изготовитель:
THE ASIAN INVESTMENT CORPORATION LIMITED

Адрес:
Suite 2006 20/f, 340 Queens Road Central, HK

Производственная площадка:
ANHUI XIAOLONGZAI CHILDRENS PRODUCTS CO., LTD

Адрес производственной площадки: NANJU INDUSTRIAL PARK,
GANCHANE TOWN HUCHENG, ANHUI, 231300, CHINA, Китай

EAC

BABYNIT

СТУЛ ДЕТСКИЙ МОДЕЛЬ: ВНС105 LUNCH TIME

ИНСТРУКЦИЯ ПО ПРИМЕНЕНИЮ

- стул предназначен для детей от 6-ти месяцев до 3-х лет
- 3 положения наклона спинки
- 3 положения столика
- регулировка по высоте
- 5-ти точечная система ремней безопасности

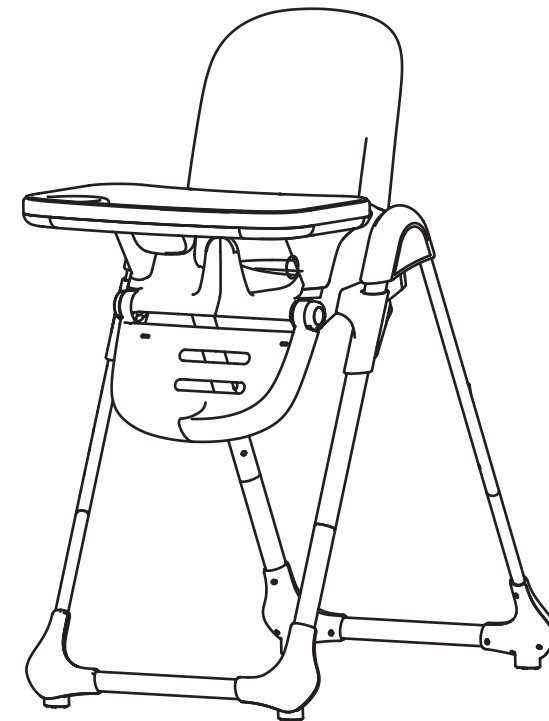

В связи с постоянным совершенствованием изделия незначительные изменения в конструкции и внешнем оформлении могут быть не отражены в настоящей «Инструкции по эксплуатации».

ПРЕДУПРЕЖДЕНИЯ

! Для обеспечения безопасности вашего ребенка перед эксплуатацией внимательно прочитайте инструкцию и сохраняйте ее для дальнейшего использования. **Никогда не оставляйте вашего ребенка без присмотра.**

- **ВНИМАНИЕ:** Запрещается использовать стульчик для детей в возрасте старше 36 месяцев (3-х лет) в силу его конструкции, прочности и дизайна.
- Стул детский предназначен для детей от 6 мес. до 3-х лет.
- Максимальная нагрузка - 15 кг.
- **ВНИМАНИЕ:** Не пользуйтесь стульчиком, если какая-либо из его частей сломана, порвана или отсутствует.
- Не используйте стульчик до тех пор, пока ваш ребенок не сможет самостоятельно сидеть.
- Не используйте стульчик до тех пор, пока все его элементы не будут собраны и отрегулированы.
- Не оставляйте вашего ребенка без присмотра, даже на короткое время.
- Не ставьте стульчик рядом с открытыми источниками тепла, такими как электрические плиты, газовые плиты и т.д., и не располагайте стульчик в тех местах, где ваш ребенок может дотянуться до любого другого потенциально опасного предмета.
- Каждый раз перед эксплуатацией стульчика проверяйте, чтобы ремни безопасности были надежно зафиксированы.
- Всегда используйте ремни безопасности, когда ребенок находится в стульчике.
- Устанавливайте стульчик только на гладких и ровных поверхностях. Не используйте стульчик на наклонных поверхностях, на скользких поверхностях, на лестницах и вблизи лестниц.
- Перед эксплуатацией стульчика убедитесь, что он собран полностью.
- Не передвигайте стульчик, если ребенок находится в стульчике.
- Не позволяйте вашему ребенку самостоятельно забираться на стульчик, играть с ним или виснуть на стульчике. Стульчик не является игрушкой.
- Всевозможные предметы, представляющие собой опасность, такие как электрические провода и шнуры, должны находиться вне зоны доступа ребенка.

ВНИМАНИЕ!

Рисунки в данной инструкции приведены лишь для того, чтобы показать конструкцию стула и его функционал. Рисунки могут отличаться от оригинала. При обнаружении несоответствия, правильным считать оригинал. Для улучшения качества продукции мы оставляем за собой право вносить изменения в некоторые комплектующие и внешний вид стула без предварительного уведомления.

КОМПЛЕКТУЮЩИЕ

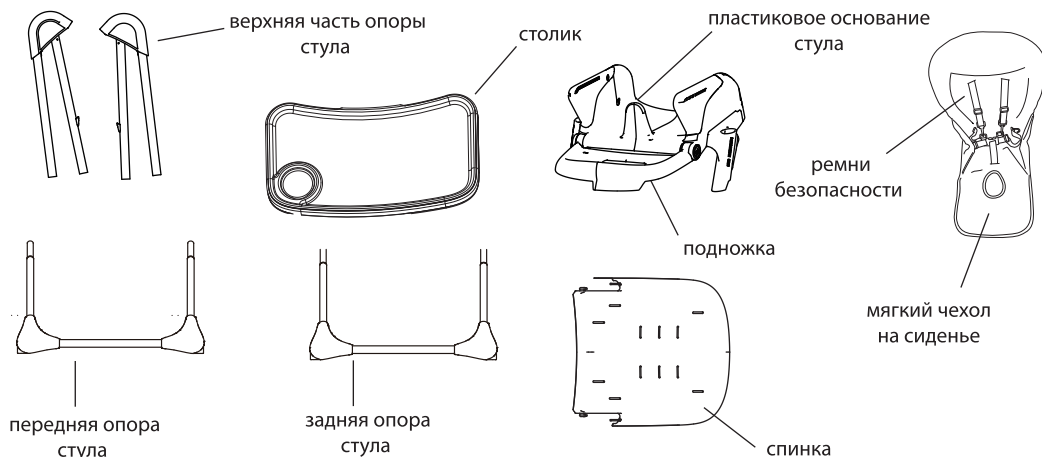

СБОРКА

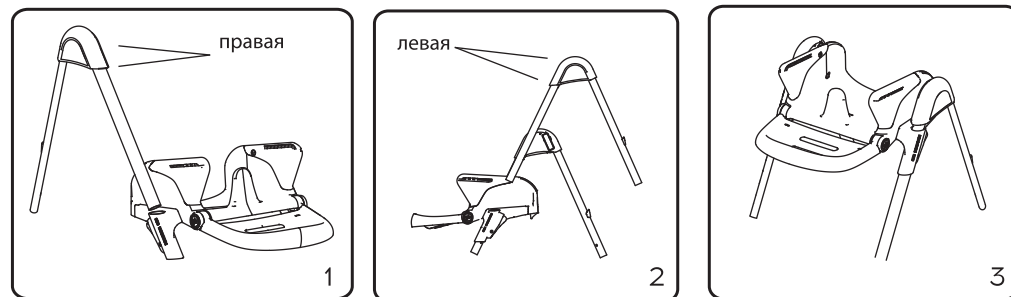

1. Сборка рамы (рис.1-6).

1. Вставьте трубки верхней части опоры стульчика в пластиковые основания сидения, как показано на рисунках 1-3.

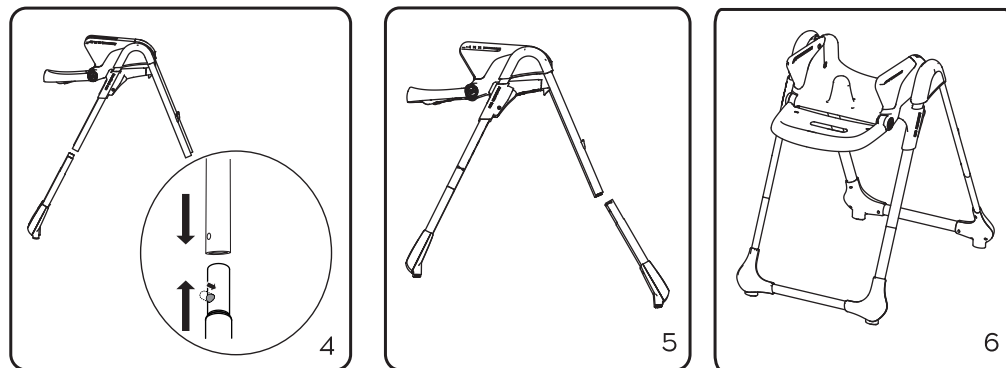

СБОРКА И ИСПОЛЬЗОВАНИЕ

2. Соедините трубки передней опоры стульчика и верхней части опоры. Убедитесь, что шпонка встала в соответствующее отверстие (рис.4). То же самое проделайте для задней опоры (рис.5). Должно получиться как на рисунке 6.

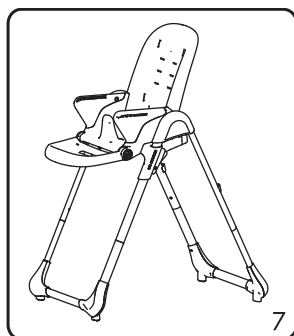
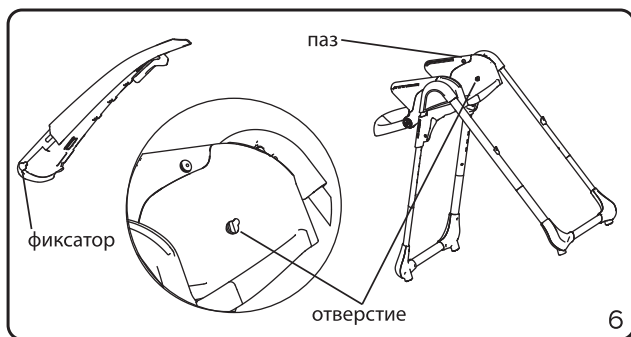

2. Установка сиденья (рис.6-10).

1. Установите спинку в отверстие на пластиковом основании стула, как показано на рисунке. Проследите, чтобы фиксаторы, расположенные по бокам спинки, вошли в соответствующие пазы на пластиковом основании.

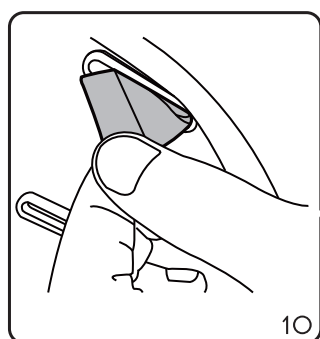
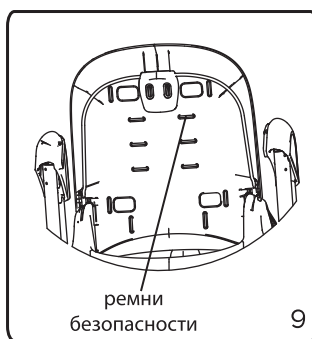
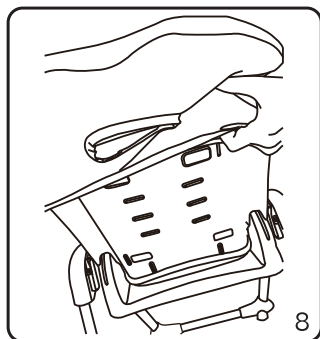

2. Наденьте чехол на сиденье (рис.8).

3. Протяните ремни безопасности через слоты в спинке (всего 5 позиций), как показано на рисунках 9-10. Убедитесь, что ремни надежно зафиксированы.

4. Стульчик имеет 7 положений регулировки высоты (рис.12Б).

3. Установка столика (рис.11-12).

1. Установите столик на подлокотники стула (рис.11).

2. Отрегулируйте столик в одной из трех позиций, уменьшая или увеличивая расстояние от края столика до спинки стула (рис.12А).

3. Столик можно отсоединить и повесить на крючки на задней опоре стула.

4. Ремни безопасности (рис.13).

Чтобы застегнуть ремни, вставьте защелки в пряжку до щелчка. Чтобы расстегнуть ремни, нажмите на фиксаторы защелок и потяните их в стороны.

ИСПОЛЬЗОВАНИЕ И СКЛАДЫВАНИЕ

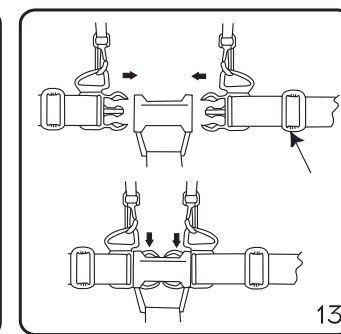
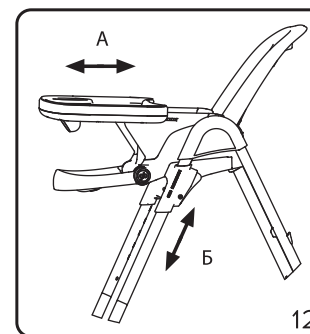
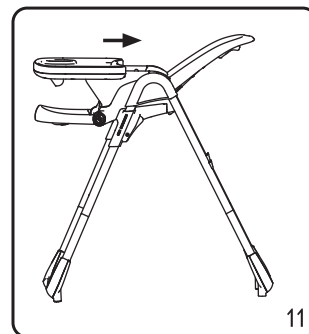

5. Регулирование высоты подножки (рис.14)

Чтобы отрегулировать высоту подножки, нажмите кнопки, расположенные с обеих сторон подножки.

6. Регулирование спинки (рис.15)

Для регулировки спинки стула потяните рычаг регулировки, расположенный сзади спинки стула, установите спинку в удобное для ребенка положение и отпустите рычаг.

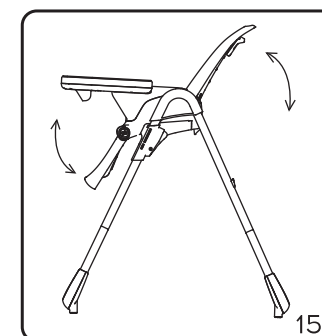
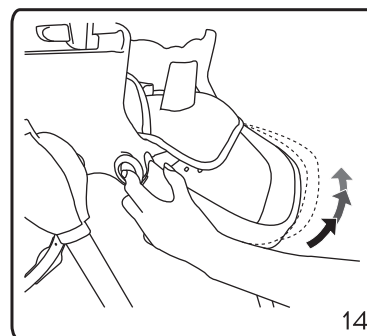

7. Складывание стула (рис.16).

1. Опустите сиденье в самое низкое положение.

2. Встаньте позади стульчика и нажмите двумя руками на кнопки складывания рамы стульчика, расположенные в местах соединения передних и задних стоек рамы. Сложите раму до фиксирования в сложенном состоянии.

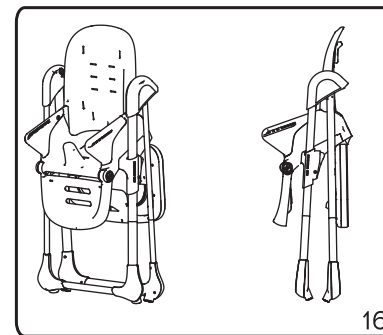

УХОД и ХРАНЕНИЕ

РЕМОНТ и ОБСЛУЖИВАНИЕ

- Во избежание риска получения травм ребенком, регулярно проверяйте исправность и целостность стульчика.
- Убедитесь в том, что все запорные приспособления функционируют нормально, и регулярно проверяйте все замки и детали.
- Регулярно проверяйте все комплектующие.
- Своевременно удаляйте все загрязнения, ухаживайте за Вашим стулом.

ЧИСТКА

Разрешается мыть стульчик мягкой губкой, смоченной в теплом мыльном растворе или с мягкодействующим моющим средством. При необходимости можно использовать дезинфицирующие средства.

ХРАНЕНИЕ

Стул необходимо хранить в хорошо проветриваемом помещении при температуре воздуха от 0° до +30° и относительной влажности от 45% до 75%. Запрещено хранить стул вблизи нагревательных приборов и под воздействием прямых солнечных лучей.

ГАРАНТИЙНЫЙ ТАЛОН

Данный гарантийный талон действителен при заполнении всех отметок о продаже и наличии штампа магазина.

Внимание!

Гарантийный срок и срок службы на изделие устанавливаются со дня продажи изделия. По истечении установленного срока службы изготовитель не несет ответственности за безопасность изделия.

Отметка о продаже

Изделие**СТУЛ детский**..... Модель**ВНС105**.....

Гарантийный срок**6 мес.**

Срок службы**30 мес.**



Дата покупки _____

Ф.И.О. продавца _____

Подпись _____

Претензий по качеству, внешнему виду, комплектации не имею, с условиями гарантийного обслуживания ознакомлен и согласен.

Дата « ___ » _____ 20__ г. Подпись _____

УСЛОВИЯ ГАРАНТИЙНОГО ОБСЛУЖИВАНИЯ

- 1) Гарантийный срок исчисляется со дня продажи.
- 2) Информация о гарантиях распространяется на территории России.
- 3) Производитель гарантирует соответствие изделия требованиям стандартов при соблюдении условий транспортировки, сборки, эксплуатации и хранения.
- 4) Гарантия распространяется на дефекты производственного характера.
- 5) Гарантия не распространяется на недостатки изделия, вызванные следующими причинами:
 - механическое повреждение в результате удара или падения;
 - использование с нарушением требований инструкции по эксплуатации, либо небрежным обращением;
 - ремонт изделия, выполненный неуполномоченными на это лицами;
 - любое постороннее вмешательство в конструкцию изделия.